

Bio 1250

Ingombri di massima

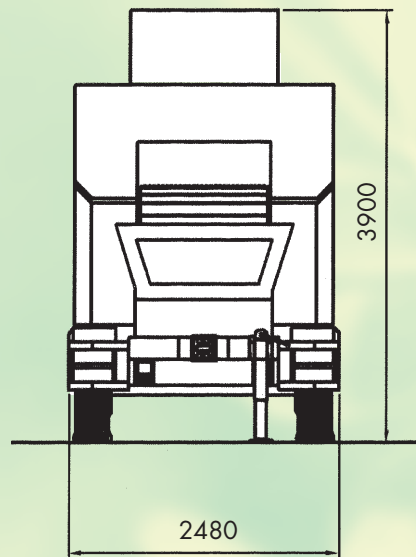
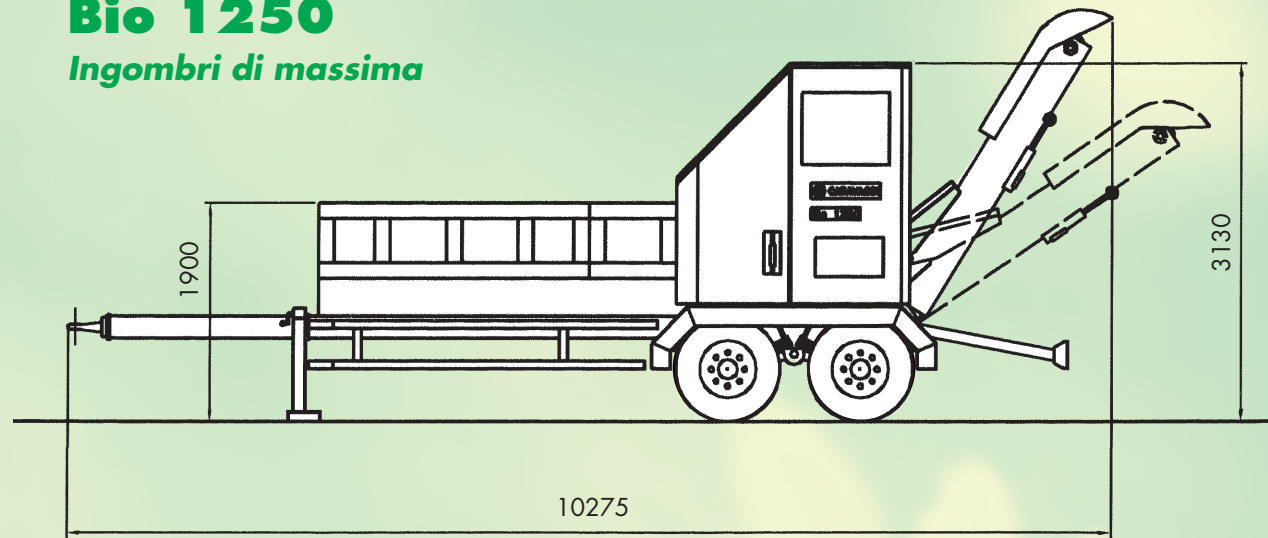

ACCESSORI

ACCESSORI	ACCESSORIES	ACCESSOIRES	ACCESORIOS	ZUBEHOR	ACESSÓRIOS
Gru di carico	Loading crane	Grue de chargement	Grua de carga	Beschickungskran	Grua de carregamento
Nastro di scarico	Unloading belt	Tapis d'évacuation	Cinta del descarga	Ausladeband	Correias de descarga
Carrello stradale omologato 80 km/h	Road trailer approved for 80 km/h	Chariot routier approuvé a 80 km/h	Carro caminero homologato 80 km/h	Zugelassenes fahrwerk	Carro para estrada 80 km/h
Rullo magnetico per frammenti ferrosi	Magnetic roller to extract metal	Rouleau magnetique pour fragments metalliques	Rodillo magnetico para fragmentos metalicos	Enteisungsvorrichtung	Rolo magnético para fragmentos ferrosos
Semovenza	Self-propelling	Automoteur	Automotor	Selbsfahrend	Auto-propulsão
Telecomando funzioni	Function remote control	Télécommand e fonctions	Telemando funciones	Fernbedienung für Funktionen	Telecomando funções

I prodotti sono soggetti ad evoluzione tecnica ed i prospetti potrebbero essere non aggiornati.

As it is company policy to aim at continual improvement, the Manufacturer reserves the right to modify any part of the design or specifications without prior notice and without the obligation to make such modifications retrospectively.

POTENZA CV / KW		MARTELLI	Ø CIPPABILE CM.	PRODUZIONE M ³ /h	PESO MACCHINA Kg.	DIMENSIONI CM.			
DIESEL	TRATTORE					LARGHEZZA	LUNGHEZZA	ALTEZZA	
235/172	302/222	120 ÷ 180	22/44	30 ÷ 40 *	60 ÷ 90"	8100/13700	248	1027	313
DIESEL		PTO	HAMMERS	Ø TO BE CUT CM.	PRODUCTION M ³ /h*	WEIGHT OF MACHINE KG.	BRE	LEN	HIG
POWER HP / KW							DIMENSIONS CM.		

*Il dato citato è legato alla natura del prodotto da triturare e alla velocità di alimentazione.

* The mentioned datum depends from the nature of the product to be triturated and from supplied power

BIOTRITURATORI



CARAVAGGI

MACCHINE INDUSTRIALI

Bio 1250

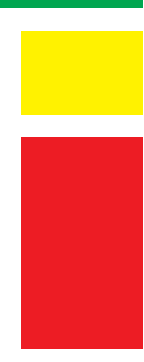

25037 PONTIOLIO (BS) Italy - Via Adamello, 20 - Tel. 030 7470464 - Fax 030 7470004
www.caravaggi.com - E-mail: info@caravaggi.com

Bio 1250



Il Biotrituratore tipo **Bio 1250** si inserisce nella gamma medio alta della nostra produzione. Il rotore è fornito di martelli mobili reversibili la cui durata varia da 150 a 200 ore a seconda del tipo di materiale da macinare. Il nastro di alimentazione ha una larghezza pari a 1250 mm mentre la lunghezza corrisponde a 3500 mm con struttura a tapparella e sponde di grandi capacità.

VERSIONI DISPONIBILI:

- PER TRATTORE: potenza consigliata 120/180 HP
- CON MOTORE DIESEL-TURBO: potenza installata 235/302 HP

Il motore diesel silenziato è alloggiato all'interno di un cofano insonorizzato predisposto per uso continuo con frizione "NO STRESS".

Il **Bio 1250** si presta per la riduzione volumetrica (macinazione) di RAMAGLIE DI POTATURA, ERBA, FOGLIE, IMBALLAGGI IN LEGNO E CARTONE, RIFIUTI ORTOFRUTTICOLI, CASSETTE IN LEGNO, BANCALI, etc.

La produttività della macchina varia da 60 a 90 mc³/h a seconda del tipo di materiale da macinare. La postazione di comando permette una costante e totale visuale su tutta l'area operativa.

Il flusso del materiale è regolato da "CONTROLLO ELETTRONICO" della velocità del nastro, interconnesso con la velocità di rotazione del "ROTORE MACINATORE".

La particolarità del sistema di macinazione a martelli mobili consiste nella regolazione delle dimensioni del triturato mediante contro-martello.



The **Bio 1250** Bio-Shredder is part of our medium-high quality range of products. The rotor comes with reversible moving hammers which last 150-200 hours, depending on the type of material to shred. The feed belt is 1250 mm wide and 3500 mm long with a shutter-type structure and high sides.

VERSION AVAILABLE:

- FOR TRACTOR: recommended HP: 120/180
- WITH TURBO DIESEL ENGINE: installed HP: 235/302 HP

The silenced diesel engine is housed under a sound-proof bonnet designed for continuous use with a "NO STRESS" clutch. The **Bio 1250** is ideal for shredding SAWN-OFF BRANCHES, GRASS, LEAVES, WOODEN AND CARDBOARD PACKING CASES, WASTE FRUIT AND VEGETABLES, WOODEN BOXES, PALLETS, etc. Output ranges from 60 to 90 mc³/h depending on the type of material shredded. The control position is such that the operator has a constant view of the whole working area. The flow of material is controlled by an ELECTRONIC BELT SPEED CONTROL DEVICE synchronized with the SHREDDING ROTOR rotation speed.

This shredding system using mobile hammers is unique in that the size of the shredded material can be adjusted using counter-hammers.



Versione diesel con gru e carrello stradale



Versione a trattore



Cofanatura insonorizzata e pannello comandi



Rulli alimentatori



Semovenza e carrello stradale 80 km/h



Rifiuto vegetale

Bio 1250



Gruppi di trasmissione

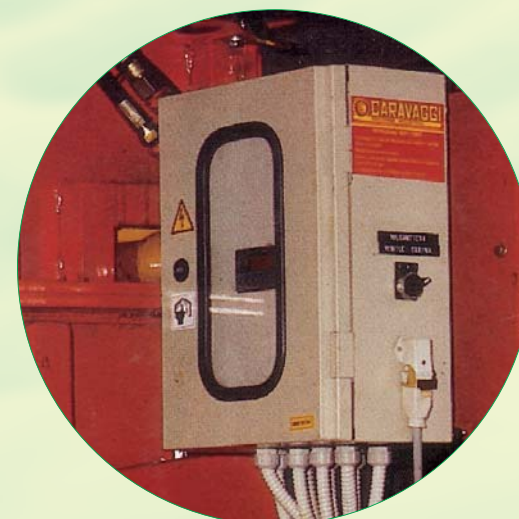

Electronic Control System



Le Biobroyeur **Bio 1250** se situe dans la bande moyenne-haute de notre fabrication. Le rotor est muni de marteaux mobiles reversibles dont la durée varie entre 150 et 200 heures selon le type de matériau à broyer. Le tapis d'alimentation est 1250 mm de large et 3500 mm de long avec une structure à rouleaux et des ridelles de grande capacité.

VERSION DISPONIBLES:

- POUR TRACTEUR: puissance recommandée 120/180 CV
- AVEC MOTEUR DIESEL-TURBO: puissance installée 235/302 HP

Le moteur diesel est silencieux se trouve dans un capot insonorisé prédisposé pour marche continue avec embrayage NO STRESS. Le **Bio 1250** est indiqué pour réduire le volume (broyage) D'EMONDES, HERBES, FEUILLES, EMBALLAGES EN BOIS ET EN CARTON, DECHETS DE FRUITS ET LEGUMES, BOITES EN BOIS, PALLETTES, etc. La capacité de la machine varie entre 60 et 90 mc³/h selon le type de matériau à broyer. Le poste de commande permet une vision constante de toute la zone d'opération. Le flux du matériau est réglé par un dispositif de CONTROL ELECTRONIQUE de la vitesse du tapis, en relation à la vitesse de rotation du ROTOR BROYEUR. Les caractéristiques du système de broyage par marteaux mobiles permet de régler la taille du produit broyé au moyen de contre-marteaux.



El Biotriturador tipo **Bio 1250** se encuadra en la gama medio alta de nuestra producción. El rotor está equipado con martillos móviles reversibles. Cuya duración varía de 150 a 200 horas, de acuerdo al tipo de material para moler. La cinta de alimentación tiene un ancho igual a 1250 mm., mientras que su largo corresponde a 3500 mm., con estructura de persiana y bordes de gran capacidad.

VERSIONES DISPONIBLES:

- PARA TRACTOR: potencia aconsejada 120/180 HP
- CON MOTOR DIESEL-TURBO: potencia instalada 235/302 HP

El motor diesel silenciado está alojado en el interior de un capó insonorizado predisposto para uso continuo con embrague "NO STRESS". El **Bio 1250** se presta para la reducción volumétrica (molidura) de RAMAJES DE PODA, HIERBA, HOJAS, EMBALAJES DE MADERA Y CARTON, DESPERDICIOS DE VERDURAS Y FRUTAS, CAJAS DE MADERA, BANCADAS, etc. La productividad de la máquina varía de 60 a 90 mc³/h, según el tipo de material para moler. La posición de mando permite una constante y total visual de toda el área operativa. El flujo del material está regulado por "CONTROL ELECTRONICO" de la velocidad de la cinta, interconectado con la velocidad de rotación del "ROTOR MOLEDOR". La particularidad del sistema de molidura con martillos móviles consiste en la regulación de las dimensiones del triturado mediante contramartillo.



Der Biohäcksler Typ **Bio 1250** gehört zu unserem mittelhohen Produktionsprogramm. Die Welle ist mit beweglich umkehrbaren Hämmer versehen, deren Dauer je nach dem zu zerkleinernden Material 150 bis 200 Stunden beträgt. Das Beschickungsband ist 1250 mm breit und 3500 mm lang, hat eine Gliederstruktur und ist mit Wänden hohen Vermögens versehen.

LIEFERBARE AUSFÜHRUNGEN:

- FÜR SCHLEPPER: empfohlene Leistung 120/180 PS
- MIT TURBODIESELMOTOR: installierte Leistung 235/302 HP

Der schalldichte Dieselmotor ist in einer schalldichten Haube angeordnet und für kontinuierlichen Betrieb mit "NO STRESS" - Kupplung vorbereitet. Durch den **Bio 1250** wird die volumenreduzierung (Zerkleinerung) von BESCHNITTENEN ÄSTEN, GRAS, BLÄTTERN, HOLZ-UND PAPPENVERPACKUNGEN, OBST-UND GEMÜSEABFÄLLEN, STEGEN, HOLZBRETTERN, etc. erzielt. Die Maschinendurchleistung beträgt 60 bis 90 cbm/Std. je nach dem zu zerkleinernden Material. Die Bedienungsstelle ermöglicht eine ständige und weitgehende Sichtprüfung des gesamten Vorgangsbereiches. Die Materialbeschickung wird durch eine "ELEKTRONISCHE STEUERUNG" der Bandgeschwindigkeit geregelt, die mit der Das Merkmal des ZERKLEINERUNGSSYSTEMS mit beweglichen Hämmer liegt in der Einstellung des Zerkleinerungsgrades über einen Gegenhammer.



O bio-triturador tipo **BIO 1250** faz parte da gama médio-alta da nossa produção.

O rotor é fornecido de martelos móveis cuja duração varia de 150 a 200 de acordo com o tipo de material a triturar.

A correia de alimentação tem uma largura de 1250 mm enquanto o comprimento é de 3500 mm com estrutura de tipo perfis metálicos e bordas de grande capacidade.

VERSÕES DISPONÍVEIS:

- PARA TRACTOR: potência aconselhada 120/180 HP
- CON MOTOR DIESEL-TURBO: potência instalada 235/302 HP

O motor diesel silenciado está alojado por baixo de uma capota insonorizada, predisposto para uso contínuo com embraiagem "no stress".

O **BIO 1250** presta-se para a redução do volume (trituração) de ramos podados, erva, folhas, embalagens em madeira e papelão, resíduos de fruta e hortaliças, caixas de madeira, estrados, etc.

A produtividade da máquina varia de 60 a 90 mc³/h de acordo com o tipo de material a triturar. O lugar de comando permite uma constante e total visão de toda a área operacional.

O fluxo de material é regulado por "controlo electrónico" de velocidade da correia, interligado com a velocidade de rotação do "rotor triturados".

A particularidade do sistema de trituração de martelos móveis consiste na regulação das dimensões do material triturado por meio de contra-martelo.